

Простая составная конструкция

Определить реакции опор конструкции (в кН), состоящей из двух тел.

Кирсанов М.Н. Задачи по теоретической механике с решениями в Maple 11. – М.:

ФИЗМАТЛИТ, 2010. – 264 с. (с.15)

Задача 24.1. Антонов Вадим Эдуардович

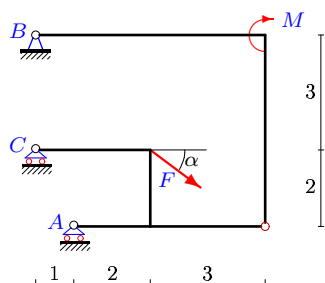

$$F = 5 \text{ кН}, M = 50 \text{ кНм}, \cos \alpha = 0,8.$$

Задача 24.2. Бондарев Александр Игоревич

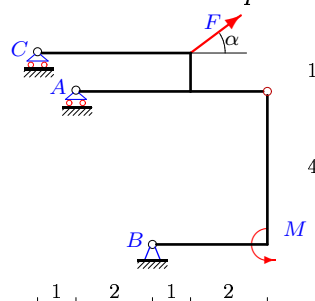

$$F = 15 \text{ кН}, M = 36 \text{ кНм}, \cos \alpha = 0,8.$$

Задача 24.3. Бугакова Анна Геннадьевна

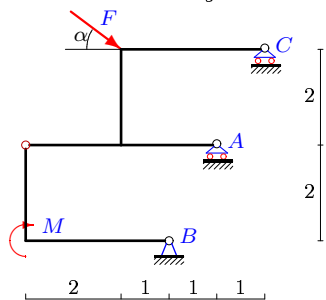

$$F = 5 \text{ кН}, M = 1 \text{ кНм}, \cos \alpha = 0,8.$$

Задача 24.4. Быков Михаил Алексеевич

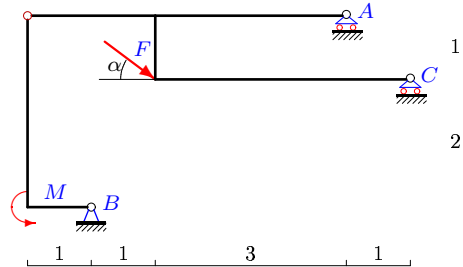

$$F = 10 \text{ кН}, M = 27 \text{ кНм}, \cos \alpha = 0,8.$$

Задача 24.5. Васильцов Иван Дмитриевич

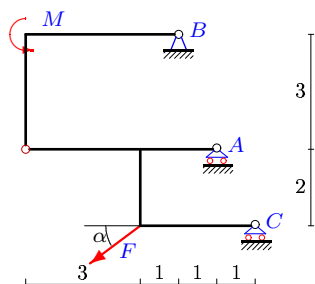

$$F = 20 \text{ кН}, M = 68 \text{ кНм}, \cos \alpha = 0,8.$$

Задача 24.6. Володин Илья Сергеевич

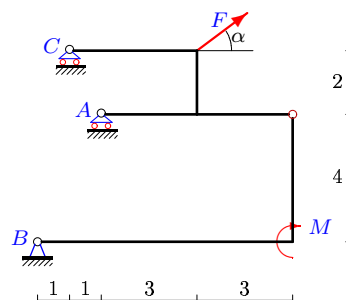

$$F = 5 \text{ кН}, M = 32 \text{ кНм}, \cos \alpha = 0,8.$$

Задача 24.7. Галкин Антон Дмитриевич

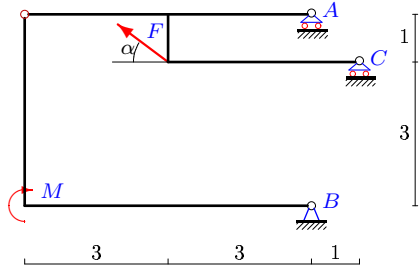

$F = 15 \text{ кН}, M = 24 \text{ кНм}, \cos \alpha = 0,8.$

Задача 24.8. Голубев Ростислав Александрович

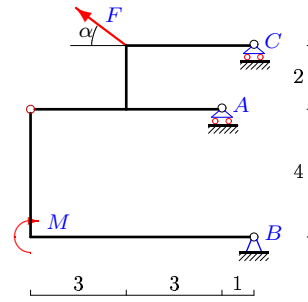

$F = 5 \text{ кН}, M = 2 \text{ кНм}, \cos \alpha = 0,8.$

Задача 24.9. Демин Руслан Олегович

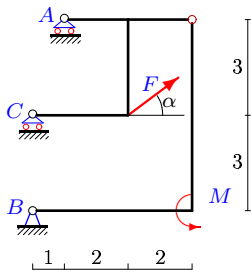

$F = 5 \text{ кН}, M = 39 \text{ кНм}, \cos \alpha = 0,8.$

Задача 24.10. Зайцев Григорий Сергеевич

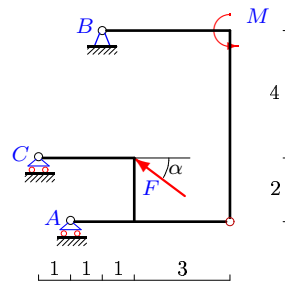

$F = 5 \text{ кН}, M = 4 \text{ кНм}, \cos \alpha = 0,8.$

Задача 24.11. Зеболова Анна Сергеевна

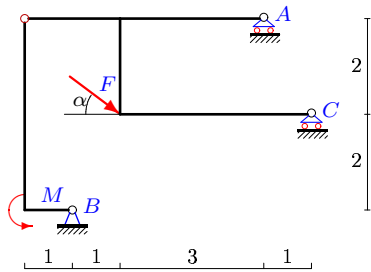

$F = 10 \text{ кН}, M = 35 \text{ кНм}, \cos \alpha = 0,8.$

Задача 24.12. Зубков Дмитрий Юрьевич

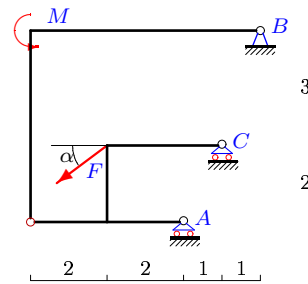

$F = 15 \text{ кН}, M = 90 \text{ кНм}, \cos \alpha = 0,8.$

Задача 24.13. Короткова Юлия Александровна

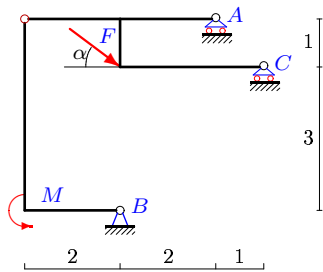

$F = 5 \text{ кН}, M = 12 \text{ кНм}, \cos \alpha = 0,8.$

Задача 24.14. Краюшкин Сергей Константинович

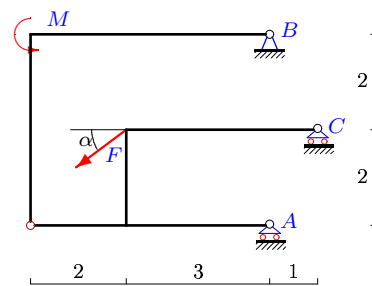

$F = 15 \text{ кН}, M = 28 \text{ кНм}, \cos \alpha = 0,8.$

Задача 24.15. Кузьмина Елена Александровна

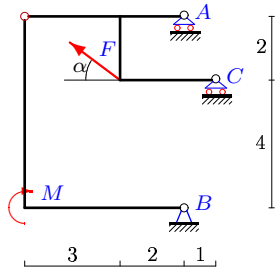

$$F = 5 \text{ кН}, M = 34 \text{ кНм}, \cos \alpha = 0,8.$$

Задача 24.16. Литвинов Илья Олегович

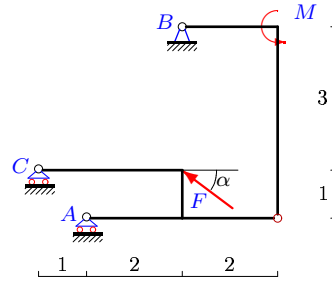

$$F = 5 \text{ кН}, M = 12 \text{ кНм}, \cos \alpha = 0,8.$$

Задача 24.17. Мадюков Никита Евгеньевич

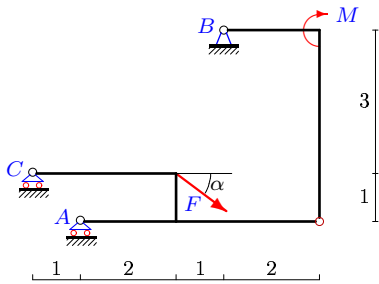

$$F = 5 \text{ кН}, M = 18 \text{ кНм}, \cos \alpha = 0,8.$$

Задача 24.18. Майоров Арсений Андреевич

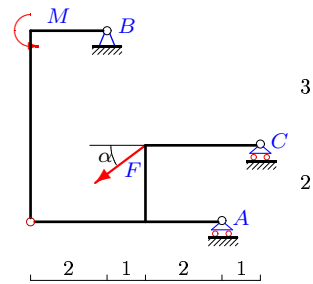

$$F = 5 \text{ кН}, M = 22 \text{ кНм}, \cos \alpha = 0,8.$$

Задача 24.19. Матросов Сергей Михайлович

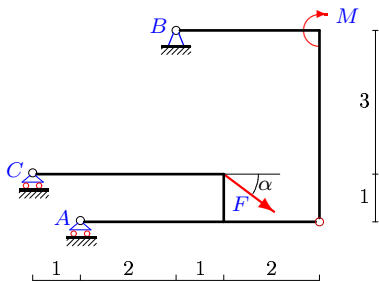

$$F = 10 \text{ кН}, M = 23 \text{ кНм}, \cos \alpha = 0,8.$$

Задача 24.20. Мещеряков Артем Николаевич

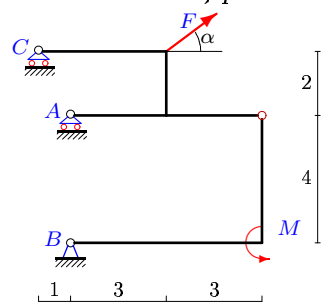

$$F = 15 \text{ кН}, M = 18 \text{ кНм}, \cos \alpha = 0,8.$$

Задача 24.21. Пешехонова Валерия Вячеславовна

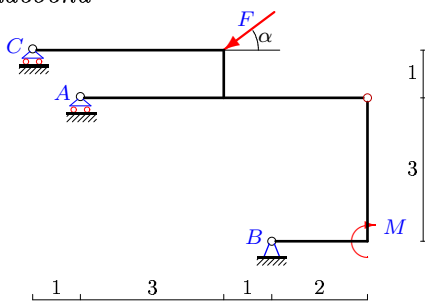

$$F = 5 \text{ кН}, M = 20 \text{ кНм}, \cos \alpha = 0,8.$$

Задача 24.22. Свист Дмитрий Дмитриевич

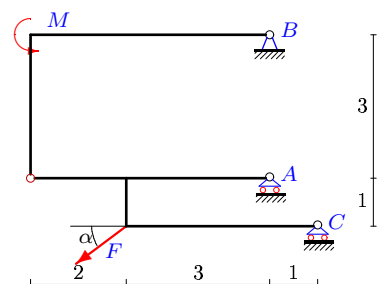

$$F = 10 \text{ кН}, M = 9 \text{ кНм}, \cos \alpha = 0,8.$$

Задача 24.23. Соловьев Александр Алексеевич

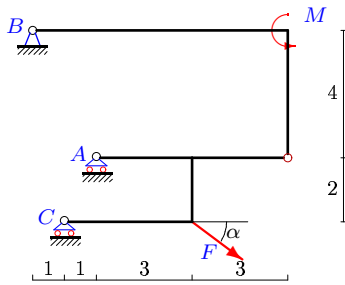

$F = 5 \text{ кН}, M = 32 \text{ кНм}, \cos \alpha = 0,8.$

Задача 24.24.

Тышкин Павел Игоревич

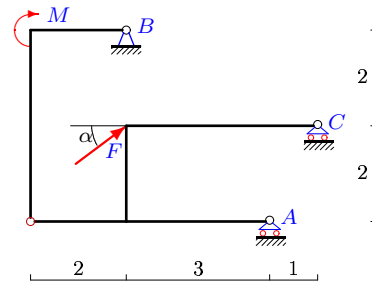

$F = 5 \text{ кН}, M = 24 \text{ кНм}, \cos \alpha = 0,8.$

Задача 24.25. Фирсулина Сабина Назировна

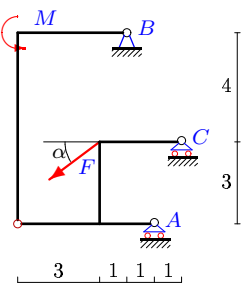

$F = 20 \text{ кН}, M = 132 \text{ кНм}, \cos \alpha = 0,8.$

Задача 24.26.

Чайка Леонид Кириллович

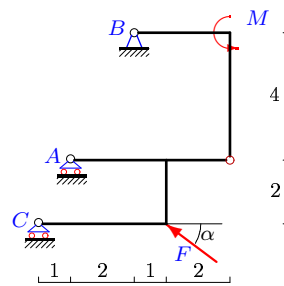

$F = 5 \text{ кН}, M = 22 \text{ кНм}, \cos \alpha = 0,8.$

Задача 24.27. Черненко Андрей Витальевич

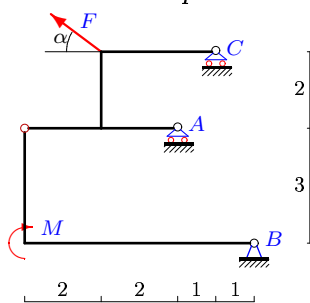

$F = 15 \text{ кН}, M = 66 \text{ кНм}, \cos \alpha = 0,8.$

Задача 24.28.

Якушева Елена Игоревна

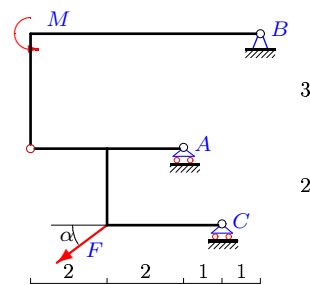

$F = 5 \text{ кН}, M = 30 \text{ кНм}, \cos \alpha = 0,8.$

S-24

Ответы.
Простая составная конструкция

16-Feb-21

№	X_A	Y_A	X_B	Y_B	Y_C	M_B	Y_D	
1	–	47	–4	–5	–39	–	–	Антонов Вадим Эдуардович
2	–	0	–12	–4	–5	–	–	Бондарев Александр Игоревич
3	–	–14	–4	3	14	–	–	Бугакова Анна Геннадьевна
4	–	50	–8	–3	–41	–	–	Быков Михаил Алексеевич
5	–	34	16	–5	–17	–	–	Васильцов Иван Дмитриевич
6	–	38	–4	–6	–35	–	–	Володин Илья Сергеевич
7	–	–20	12	–4	15	–	–	Галкин Антон Дмитриевич
8	–	10	4	–2	–11	–	–	Голубев Ростислав Александрович
9	–	–36	–4	3	30	–	–	Демин Руслан Олегович
10	–	13	4	–5	–11	–	–	Зайцев Григорий Сергеевич
11	–	58	–8	–3	–49	–	–	Зеболова Анна Сергеевна
12	–	76	12	–5	–62	–	–	Зубков Дмитрий Юрьевич
13	–	3	–4	2	–2	–	–	Короткова Юлия Александровна
14	–	36	12	4	–31	–	–	Краюшкин Сергей Константинович
15	–	–29	4	2	24	–	–	Кузьмина Елена Александровна
16	–	–3	4	–2	2	–	–	Литвинов Илья Олегович
17	–	19	–4	–1	–15	–	–	Мадюков Никита Евгеньевич
18	–	23	4	–1	–19	–	–	Майоров Арсений Андреевич
19	–	14	–8	3	–11	–	–	Матросов Сергей Михайлович
20	–	23	–12	–5	–27	–	–	Мещеряков Артем Николаевич
21	–	36	4	–4	–29	–	–	Пешехонова Валерия Вячеславовна
22	–	–2	8	3	5	–	–	Свист Дмитрий Дмитриевич
23	–	–38	–4	6	35	–	–	Соловьев Александр Алексеевич
24	–	–44	–4	4	37	–	–	Тишкин Павел Игоревич
25	–	114	16	–5	–97	–	–	Фирсунина Сабина Назировна
26	–	–16	4	2	11	–	–	Чайка Леонид Кириллович
27	–	–28	12	5	14	–	–	Черненко Андрей Витальевич
28	–	16	4	–3	–10	–	–	Якушева Елена Игоревна

S-24 файл 24sa1WC